

RYS. 21 SZAFKA Projektowana Nr 1 213X70X86 - 2 SZT.
POM. 2.33

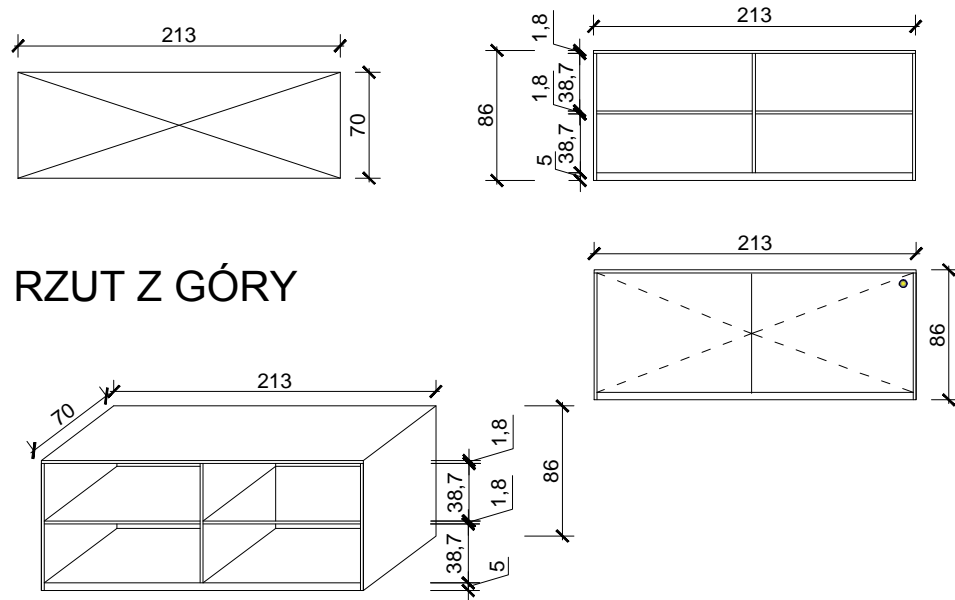

Opis:

korpus wykonany z płyty laminowanej gr. 18 mm

kolorystyka korpusów i frontów - typu dąb craft złoty kronospan lub równoważny, tył HDF popiel

system przesuwny Sevroll Alfa alu - ramka do wyboru.

Wewnątrz dzielona pionowo na dwie równe części; od góry 1 szt. półka, zamek patentowy

 Anna Golik ul. Łężyca - Inżynierska 8 66-016 Zielona Góra			
INWESTOR:	Lubuski Szpital Specjalistyczny Pulmonologiczno-Kardiologiczny Samodzielny Publiczny Zakład Opieki Zdrowotnej w Torzymiu Ul. Wojska Polskiego nr 52, 66-235 Torzym		
TEMAT:	Etap I - projekt aranżacji wnętrza budynku Ośrodka Rehabilitacji Kardiologicznej na rzecz Lubuskiego Szpitala Specjalistycznego Pulmonologiczno-Kardiologicznego Samodzielnego Publicznego Zakładu Opieki Zdrowotnej w Torzymiu MEBLE - PODDASZE		
PROJEKTANT:	Anna Golik		NR RYSUNKU:
BRANŻA:	DATA:	SKALA:	21
ARCHITEKTURA	czerwiec 2019		